

PURE POWER[®]



MANUEL D'OPÉRATEUR **COMPRESSEUR À AIR PPAC208**



PUREPOWEREQUIPMENT.COM

SPÉCIFICATIONS	2
INTRODUCTION	3
SURVOL DE LA SÉCURITÉ	4
INSTALLATION ET MISE À LA TERRE	7
ASSEMBLÉE	8
DIAGRAMME DES COMPOSANTS	9
OPÉRATION	10
ENTRETIEN	10
DÉPANNAGE	11
GARANTIE	12
NOTES	13

SPECIFICATIONS

ARTICLE	TAUX
Puissance en chevaux	2.0 HP
Voltage	120
Ampères en fonctionnement	13.8
Longueur de corde	6'
Maximum de pression d'air	150 PSI
CFM @ 40 PSI	5.0
CFM @ 90 PSI	4.0
Lubrification	Sans huile
Grandeur du réservoir	8 Gallon

Félicitations pour votre achat d'un compresseur à air Pure Power Equipment. Vous aurez la tranquillité d'esprit et aurez confiance que ce compresseur est construit et testé avec une performance optimale et de qualité.

Lire ce manuel vous permettra d'avoir les meilleurs résultats pour préparer, mettre en marche, entretenir et éviter des blessures personnelles ou dommage à votre appareil. En sachant comment opérer votre appareil adéquatement, vous serez en mesure de le montrer aux autres personnes qui opéreraient l'appareil.

Toutes les informations dans ce manuel sont basés sur les informations disponible lors de l'impression. Pure Power Equipment se réserve le droit de faire des changements à n'importe quel moment sans préavis ou obligation.

Responsabilité du Propriétaire/Opérateur

Le propriétaire/opérateur doit avoir une compréhension approfondie du fonctionnement, de l'entretien et dangers associé à l'utilisation de cet appareil. Il faut comprendre que c'est la responsabilité du propriétaire / opérateur d'utiliser cet appareil en toute sécurité tel que mentionné dans ce manuel.

Ce manuel est considéré comme une pièce de l'appareil et doit être garder dans un endroit sécuritaire. Si l'appareil est revendu ou donné à quelqu'un d'autre, ce manuel doit être inclus.

Enregistrement de Produit

Vous devez enregistrer votre produit sur notre site internet pour la garantie. Svp visitez notre site internet sur ce lien et remplir toutes les informations requises. www.purepowerequipment.com/register-product/



Il est recommandé d'enregistrer l'identification du produit dans ce manuel. Il est important d'avoir ces numéros sous la main si vous avez besoin de contacter le support technique (**1-866-850-6662**). Les numéros du modèle et de série peuvent être trouvé sur la boîte et sur l'autocollant de l'appareil.

IDENTIFICATION DE PRODUIT

Numéro de Modèle: _____

Numéro de Série: _____

Date d'Achat: _____

Nom du Détaillant: _____

SAUVEGARDER CES INSTRUCTIONS - RÈGLES DE SÉCURITÉ

Ceci est le symbole d'alerte de sécurité. Utilisé pour vous avertir des risques de blessures potentiels. Obéir à tous les messages de sécurité suivant ce symbole afin d'éviter des blessures ou mort possible.

Le symbole d'alerte de sécurité () est utilisé avec un mot (**DANGER, ATTENTION, AVERTISSEMENT**), une illustration et message de sécurité pour vous avertir aux dangers.

DANGER indique un danger qui, si non évité, causera des blessures sérieuses ou mort.

AVERTISSEMENT indique un danger qui, si non évité, pourrait causer des blessures sérieuses ou mort.

ATTENTION indique un danger qui, si non évité, pourrait causer des blessures mineures.

NOTIFICATION indique une situation qui pourrait causer des dommages matériels.

MESURES DE SÉCURITÉ IMPORTANTES - SAUVEGARDER CES INSTRUCTIONS

ATTENTION - lors de l'utilisation de ce produit, suivre les précautions devrait toujours être observé et respecté.

1. Lire les instructions avant l'utilisation du produit.
2. Sachez comment arrêter ce produit rapidement. Familiarisez-vous avec les commandes.
3. Restez alerte. Surveillez ce que vous faites.
4. Ne pas se servir de l'appareil lorsque fatigué ou sous l'influence de l'alcool ou drogues.
5. Ayez la zone d'opération à l'écart des autres personnes et animaux. Spécialement les enfants.
6. Ne pas trop s'étirer ou se tenir sur un support instable. Garder plutôt une base et balance solide à tout moment.
7. Suivre les instructions d'entretien spécifié dans le manuel.
8. Ne jamais modifier ou retirer les composants d'un compresseur à air. Ceci pourrait exposer les composants et/ou les composants électriques pouvant causer des blessures.



⚠ AVERTISSEMENT - SÉCURITÉ PERSONNELLE

- **TOUJOURS** porter un équipement de protection individuelle adapté à la tâche à accomplir et aux outils pneumatiques et accessoires utilisés.
- Portez **TOUJOURS** des lunettes de sécurité pour vous protéger les yeux. D'autres équipements de protection tels que des protections auditives, des bottes à embout d'acier, des vêtements de sécurité, des gants de travail et un écran facial sont tous recommandés.

⚠ DANGER - RÉSERVOIR D'AIR

- Le réservoir d'air devient un récipient sous pression lorsqu'il est utilisé. Il faut toujours le traiter avec prudence et respect, car des dommages importants peuvent provoquer des ruptures susceptibles d'entraîner la formation de fragments explosifs.
- N'essayez **JAMAIS** de réparer ou de modifier le réservoir d'air ou ses composants. Le soudage, le perçage ou toute autre modification peut affaiblir le réservoir, ce qui peut entraîner des dommages dus à une rupture ou à une explosion.
- **NE JAMAIS** retirer ou tenter de régler le pressostat, la soupape de sécurité ou d'autres pressions de fonctionnement réglées en usine.
- Il faut **TOUJOURS** vidanger le liquide du réservoir d'air comprimé quotidiennement ou après chaque utilisation. Le fait de ne pas vidanger le réservoir entraînera la formation de rouille due à l'humidité, ce qui affaiblira le réservoir et conduira à des rupture ou à une explosion.
- N'utilisez **JAMAIS** un compresseur à air présentant des dommages visibles. Y compris, mais sans s'y limiter, les bosses, les fissures, la rouille ou les renflements. Un défaut visible constitue un problème de sécurité immédiat.

⚠ AVERTISSEMENT - INCENDIE

- Évitez les environnements dangereux. N'utilisez pas le compresseur à proximité d'essence ou de matériaux inflammables. Les étincelles normales produites par le moteur ou par le broyage du métal peuvent enflammer les fumées.
- Ne pulvérisez **JAMAIS** de matériaux inflammables à proximité du compresseur d'air, car il pourrait constituer une source d'inflammation.

⚠ AVERTISSEMENT- AIR IRRESPIRABLE

- N'utilisez **JAMAIS** ce compresseur à air comme source d'air respirable .
- Ce compresseur à air n'est pas conçu pour fournir de l'air de qualité respirable. L'air produit par cet appareil peut contenir des fumées toxiques ou des niveaux d'oxygène insuffisants pour maintenir la vie.

⚠ AVERTISSEMENT- CHOC ÉLECTRIQUE REBOND

- Ce compresseur à air est alimenté par l'électricité et ne doit jamais être utilisé sans connexions électriques correctement mises à la terre.
- Ne **JAMAIS** exposer à l'eau ou utiliser dans des conditions humides ou mouillées.
- N'utilisez **JAMAIS** des mains mouillées pour brancher le cordon d'alimentation.
- N'utilisez **JAMAIS** un cordon ou une fiche endommagé(e) ou modifié(e).

⚠ AVERTISSEMENT - AIR SOUS PRESSION

- Ne **JAMAIS** diriger l'air comprimé vers des personnes ou des animaux domestiques. Il convient d'être extrêmement prudent avec les buses d'air qui peuvent déverser un flux d'air concentré.
- Faites attention aux débris ou à la saleté qui peuvent être délogés par l'air sous pression et devenir des projectiles susceptibles de causer des blessures ou des dommages.
- Portez **TOUJOURS** des lunettes de protection lorsque vous utilisez un compresseur à air.

⚠ AVERTISSEMENT - OUTILS PNEUMATIQUES ET ACCESSOIRES

- Ne dépassez **JAMAIS** la pression nominale des outils pneumatiques, des pistolets de pulvérisation, des accessoires ou des structures gonflables. Une pression excessive peut provoquer une défaillance ou une explosion entraînant des blessures.
- **TOUJOURS** se familiariser avec les outils pneumatiques et les accessoires utilisés. Lisez le manuel du propriétaire et familiarisez-vous avec l'utilisation et le fonctionnement des outils pneumatiques et des accessoires.
- Inspectez les boyaux d'air avant de les utiliser. Soyez attentif à tout dommage pouvant entraîner des ruptures. Ne pas tordre, plier, connaître ou modifier le boyau. Ne pas enrouler le boyau autour du corps.

⚠ ATTENTION - SURFACES CHAUDES

- Les compresseurs à air génèrent une chaleur importante en fonctionnement normal qui peut provoquer de graves brûlures. Le compresseur reste chaud pendant un certain temps après son arrêt.
- Pensez **TOUJOURS** que le compresseur à air peut être chaud et manipulez-le avec précaution. Faites particulièrement attention à la pompe, au moteur, aux raccords et aux connexions.

⚠ ATTENTION - SURCHAUFFAGE

- Ne laissez pas votre compresseur à air surchauffer. Le non-respect de cette consigne entraînera une usure excessive, réduira la durée de vie et peut conduire à la défaillance de certains composants.
- Le moteur du compresseur à air est refroidi par air. Veillez toujours à ce que la machine soit utilisée dans un endroit bien ventilé où elle peut être alimentée en permanence en air frais. Les flèches ci-dessous montrent un exemple d'emplacement pour l'admission d'air sur un moteur.
- Entretenez toujours le filtre à air pour garantir un débit d'air suffisant dans la pompe.

**⚠ ATTENTION - CYCLE DE TRAVAIL**

- Le cycle de fonctionnement est l'expression de la durée pendant laquelle un compresseur à air peut fonctionner en continu sans surchauffe.
- Ce compresseur à air a un cycle de fonctionnement de 50 %, ce qui signifie que sur une période de dix minutes, il peut fonctionner en toute sécurité pendant cinq minutes et doit se reposer pendant cinq minutes.
- Le compresseur à air peut fonctionner en continu sans s'arrêter, mais il dépasse alors son cycle de fonctionnement et commence à s'user à cause de la surchauffe.
- **TOUJOURS** adapter les performances du compresseur à air aux exigences des outils et des applications requises.

Lubrification et huile : This compressor requires no lubrication or oiling. No break in procedure is required by the user. This product is factory tested to ensure proper operation and performance.

Emplacement du compresseur à air : Le compresseur à air doit toujours être placé dans un environnement propre, sec et bien ventilé. L'appareil doit disposer d'au moins 30 cm d'espace de chaque côté. L'entrée du filtre à air doit être exempte de tout débris ou obstruction. Vérifiez quotidiennement que le filtre à air est propre et en bon état de fonctionnement.

Rallonges électriques : Nous ne recommandons pas l'utilisation d'une rallonge avec ce produit. Cela pourrait entraîner une perte de puissance et une surchauffe du moteur. Un tuyau d'air supplémentaire doit être utilisé à la place d'une rallonge. Toutefois, si l'utilisation d'une rallonge est inévitable, n'utilisez que des rallonges filaires homologuées UL, dotées d'une fiche à trois broches avec mise à la terre et de prises à trois broches acceptant la fiche de l'outil. L'utilisation incorrecte de rallonges peut entraîner un fonctionnement inefficace de votre compresseur, ce qui peut provoquer une surchauffe.

Veillez à ce que votre rallonge soit suffisamment dimensionnée pour assurer un débit suffisant au moteur. Reportez-vous au guide pour connaître le calibre minimum requis pour les rallonges.

LONGUEUR D'EXTENSION DE CORDE	GROSSEUR DU FIL (A.W.C.)
Jusqu'à 25 Pieds	14
26 à 50 Pieds	12
51 à 100 Pieds	10

Il est très important d'utiliser une rallonge suffisamment lourde pour supporter le courant que l'outil va tirer. En particulier lorsque la source d'alimentation est très éloignée. Une rallonge insuffisante provoquera une baisse de la tension de la ligne, ce qui entraînera une perte de puissance et une surchauffe du moteur.

Instructions de mise à la terre : Ce produit doit être mis à la terre. En cas de court-circuit électrique, la mise à la terre réduit le risque de choc électrique en fournissant un fil de fuite pour le courant électrique. Ce produit est équipé d'un cordon muni d'un fil de mise à la terre et d'une fiche de mise à la terre appropriée. La fiche doit être branchée dans une prise de courant correctement installée et mise à la terre conformément à tous les codes et règlements locaux. Si vous n'avez pas bien compris ces instructions ou si vous avez des doutes quant à la mise à la terre de l'outil, adressez-vous à un électricien qualifié ou au personnel d'entretien.

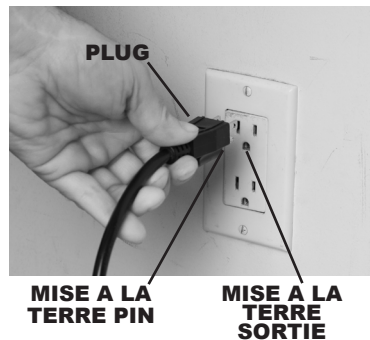

1. Retirez le compresseur à air et tous les éléments de l'emballage.

2. Faites glisser la poignée en position sur l'appareil et utilisez les attaches pour fixer la poignée en place.



3. Utilisez les boulons et les écrous d'essieu pour monter les roues en place sur l'unité.



4. Enfilez les boulons à travers les pieds en caoutchouc, puis fixez le boulon sur le cadre.



5. Vissez le filtre à air en place sur le compresseur à air.



6. Votre appareil est maintenant prêt à être utilisé.



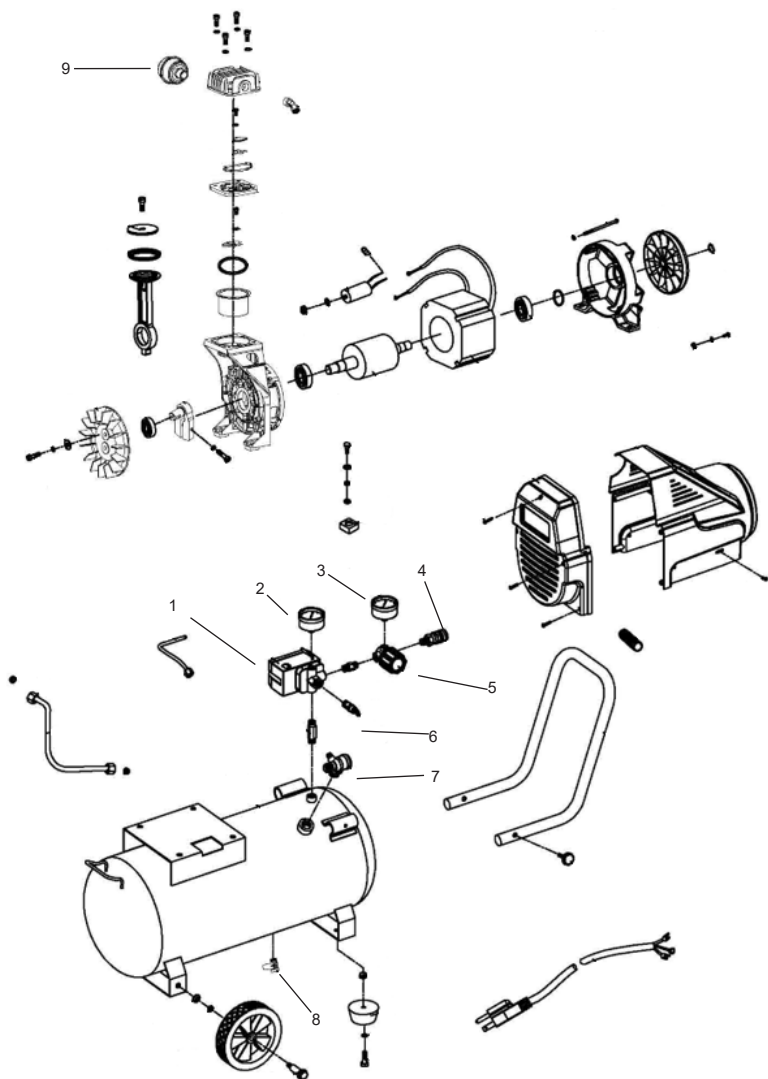

1. Pressostat
2. Jauge de pression du réservoir
3. Manomètre de ligne
4. Coupleur de sortie
5. Régulateur de pres

6. Soupape de sécurité
7. soupape de retenue
8. Vanne de vidange du réservoir d'air
9. Filtre à air

Procédures de démarrage

1. Réglez l'interrupteur Marche/Arrêt sur la position Arrêt.
2. Vérifiez visuellement le compresseur à air pour tout dommage ou obstruction.
3. Fermez le robinet de vidange.
4. Branchez le cordon d'alimentation dans la prise appropriée.
5. Assurez-vous que le niveau d'huile est à mi-hauteur sur le voyant. Ajouter si nécessaire.
6. Mettez l'interrupteur Marche/Arrêt en position Marche et le compresseur devrait démarrer et augmenter la pression d'air dans le réservoir jusqu'à la pression de coupure, puis s'arrêter automatiquement.
7. Réglez le régulateur sur un paramètre PSI recommandé pour votre application.
8. Le compresseur à air est maintenant prêt à être utilisé.

⚠ AVERTISSEMENT Une mauvaise installation de la fiche de mise à la terre peut entraîner un risque d'électrocution. Si la réparation ou le remplacement du cordon ou de la fiche est nécessaire, ne pas connecter le fil de mise à la terre à l'une ou l'autre des bornes à lame plate. Le fil dont l'isolation présente une surface extérieure verte avec ou sans bandes jaunes est le fil de mise à la terre. Consultez un électricien ou un technicien qualifié si vous n'avez pas bien compris les instructions relatives à la mise à la terre ou si vous avez des doutes quant à la mise à la terre de l'appareil. Ne modifiez pas la fiche fournie ; si elle n'est pas adaptée à la prise, faites installer une prise adéquate par un électricien qualifié.

Procédures d'arrêt

1. Placer le levier Auto-On/Off en position Off.
 2. Débrancher le cordon d'alimentation de la prise.
 3. Régler la pression de sortie à zéro sur le régulateur.
 4. Retirer les outils pneumatiques et les accessoires.
 5. Ouvrez le robinet de vidange pour permettre à l'air de s'échapper du réservoir. Une fois l'air purgé du réservoir, fermez le robinet de vidange pour éviter l'accumulation de débris dans le robinet.
- L'eau qui reste dans le réservoir pendant l'entreposage corrode et affaiblit le réservoir d'air, ce qui peut entraîner sa rupture. Pour éviter toute blessure grave, veillez à vidanger le réservoir après chaque utilisation ou quotidiennement.

⚠ ATTENTION Lors de la vidange du réservoir, utilisez toujours des protections pour les oreilles et les yeux. Vidanger le réservoir dans un endroit approprié ; de la condensation sera présente dans la plupart des cas de vidange.

ENTRETIEN

OBJET	DÉMARCHE	INTERVALLE
Unité globale	Contrôle visuel	Chaque utilisation
Soupape de sécurité du réservoir	Sentir les fuites d'air	Chaque utilisation
Filtre à air	Sentez les fuites d'air	Chaque utilisation
Raccords d'air	Test physique	Chaque utilisation
Jauges d'air	Contrôle visuel	Chaque utilisation

PROBLÈME	CAUSE	SOLUTION
Le moteur ne démarre pas	Le cordon d'alimentation n'est pas branché.	Brancher dans une prise de courant appropriée.
	La prise ne fonctionne pas.	Vérifier le fusible de la prise et le réinitialiser
	Cordon endommagé.	Réparer ou remplacer.
Le moteur émet un bourdonnement, mais ne démarre pas	Alimentation basse tension.	Vérifier la sortie/le circuit. Utiliser un circuit dédié.
	Utilisation d'une rallonge.	Retirer la rallonge et la brancher directement sur le mur.
Chute de pression continue du réservoir lorsqu'il n'est pas utilisé	Vanne de vidange du réservoir ouverte.	Fermer le robinet de vidange.
	Les raccords ne sont pas étanches.	Vérifier les raccords. Serrer ou remplacer si nécessaire.
	Fuite de la soupape de	Remplacer.
	Fuite d'air au niveau du clapet anti-retour	Vidanger le réservoir, remplacer le clapet anti-retour
Le moteur ne s'arrête pas	Fuite d'air entre la culasse et le cylindre	Serrer les boulons de la tête. Si la fuite persiste, contacter le service après-vente.
	Défaillance du pressostat.	Arrêter manuellement ou débrancher le compresseur à air. Régler ou remplacer le pressostat. (contacter le centre de service)
Chute de pression rapide sur le manomètre	Fuites d'air.	Localisation de la fuite d'air et réparation.
	Utilisation d'outils pneumatiques.	C'est normal.
Humidité excessive dans la conduite d'air	Fuite d'air importante.	Vérifier le problème "Chute de pression continue du réservoir lorsqu'il n'est pas utilisé".
	Eau dans le réservoir d'air.	Ouvrez le robinet de vidange du réservoir pour évacuer l'eau. Cette opération doit être effectuée après chaque utilisation.
Le compresseur n'atteint pas la pression maximale	Utilisation excessive du compresseur à air	Si le compresseur à air fonctionne sans arrêt, il s'échauffe et attire l'humidité. Il s'agit d'un dépassement du cycle de fonctionnement qui doit être évité. Un compresseur à air plus puissant serait nécessaire pour répondre aux besoins.
	Fuite d'air dans le système	Localisation et réparation des fuites d'air
	Air sortant de la prise d'air.	Le joint de la tête du compresseur est cassé ou la soupape est défectueuse.

Pure Power Equipment garantit au consommateur que ce compresseur à air est exempt de défauts de matériaux et de fabrication pendant les périodes indiquées ci-dessous. Si des défauts sont constatés sur les produits Pure Power Equipment dans les limites décrites dans cette déclaration de garantie, Pure Power Equipment, à sa seule discrétion, réparera ou remplacera le produit gratuitement.

La couverture de la garantie commence à la date d'achat du consommateur. Une preuve d'achat valide doit être présentée lors de la demande de garantie.

- Pure Power Compresseurs à air 1 An

Cette garantie est limitée aux défauts survenus lors d'une utilisation opérationnelle régulière. Cette garantie ne couvre pas les défaillances dues à un manque de service, à la négligence, à l'abus ou à la mauvaise utilisation. Y compris, mais sans s'y limiter, les dommages dus au gel, les altérations, la détérioration chimique, l'entartrage, la rouille, la corrosion, les chocs thermiques, la dilatation thermique, les dommages dus au transport, les vidanges d'huile, les réglages de soupapes, le manque d'entretien ou l'utilisation de pièces de rechange incorrectes. En outre, l'utilisation d'une alimentation électrique inappropriée est considérée comme une forme de mauvaise utilisation. Cette garantie ne couvre pas l'usure normal tel que rondelles, valves, joints, filtres, bougie d'allumage et garnitures. Ces articles sont considéré des pieces d'entretien.

Pure Power Equipment décline expressément toute responsabilité en cas de blessure d'une personne ou d'un bien ou en cas de dommages accessoires, de perte de location, de perte de temps, de frais de transport ou de dommages indirects. Il incombe à l'acheteur de veiller à l'installation et à l'application correctes du produit acheté.

LA GARANTIE CONTENUE DANS LE PRÉSENT DOCUMENT REMPLACE TOUTE AUTRE GARANTIE, EXPRESSE OU IMPLICITE, Y COMPRIS TOUTE GARANTIE IMPLICITE D'ADÉQUATION À UN USAGE PARTICULIER. Pure Power Equipment n'autorise aucun de ses concessionnaires, centres de service, agents, employés ou toute autre partie à étendre, prolonger ou modifier la portée de cette garantie de quelque manière que ce soit au nom de Pure Power Equipment.

Pour bénéficier de la garantie, le demandeur doit apporter le produit, accompagné de la preuve d'achat originale, à un centre de service agréé.

Les centres de service Pure Power sont associés aux centres de service BE Power Equipment qui peuvent être trouvés sur le site web : <https://www.bepowerequipment.com/service-centers>

Si vous ne parvenez pas à résoudre le problème de manière satisfaisante, contactez le service de garantie de Pure Power Equipment (1-866-850-6662). Ayez en mains avec les détails de la défectuosité, la preuve d'achat, le modèle et le numéro de série du compresseur à air.





**NE RETOURNEZ PAS CE PRODUIT AU DÉTAILLANT, CONTACTEZ
NOTRE SERVICE À LA CLIENTÈLE** si vous avez besoin d'aide pour
l'assemblage, le fonctionnement ou si vous rencontrez un problème avec
votre compresseur à air, veuillez appeler le 1-866-850-6662
Lundi à Vendredi. De 8h à 430h PST.

 **PUREPOWEREQUIPMENT.COM**