

PURE POWER



PP2100R | PP3000R | PP3500R

MANUAL DEL OPERADOR

INTRODUCCIÓN

- 4 Uso del Manual del Operador
- 4 Números de Identificación

LA SEGURIDAD

- 5 Advertencias de Seguridad
- 5 Símbolos de Peligro
- 6 Información de Seguridad

DESGLOSE DE PRODUCTO

- 11 PP2100R
- 12 PP3000R
- 13 PP3500R

FUNCIÓN DE CONTROL

- 15 Perilla de Interruptor 3-en-1
- 15 Luz de Advertencia de Aceite (rojo)
- 16 Indicador Luminoso de Sobrecarga (rojo)
- 16 Luz Piloto AC (verde)
- 17 Protector DC
- 17 Control Electrónico de Velocidad
- 18 Tapon del Tanque de Combustible
- 18 Perilla del Respiradero del Tapón del Tanque de Combustible
- 18 Terminal de Tierra

PREPARACIÓN

- 19 Instrucciones de Puesta a Tierra
- 20 Abastecimiento de Combustible
- 21 Aceite de Motor
- 22 Verificación Previa a la Operación

OPERACIÓN

- 23 Arrancar el Motor
- 24 Parar el Motor
- 25 Conexión de Corriente Alterna (AC)
- 25 Bateria Cargando
- 27 Rango de Aplicación

MANTENIMIENTO

- 29 Calendario de Mantenimiento
- 31 Inspección de Bujías
- 32 Ajuste del Carburador
- 32 Reemplazo de Aceite del Motor
- 33 Filtro de Aire
- 34 Pantalla de Silenciador y Apagachispas
- 35 Filtro de Tanque de Combustible
- 35 Filtro de Combustible

ALMACENAMIENTO

- 36 Drenar el Combustible
- 37 Motor

SOLUCIÓN DE PROBLEMAS

- 37 El Motor no Arranca
- 37 Generador no Producirá Energía

ESPECIFICACIONES

- 38 Especificaciones

FUNCIÓN PARALELA

- 39 Instrucciones de Funciones Paralelas

GARANTÍA

- 40 Declaración de Garantía de Emisiones



Atención: lea el manual completo antes del uso inicial de su generador.

USANDO EL MANUAL DEL OPERADOR

El manual de operación es una parte importante de su generador. Debe leerse detenidamente antes del uso inicial y consultarlo con frecuencia para asegurarse de que se aborden las preocupaciones de seguridad y servicio adecuadas.

Leer el manual del propietario a fondo ayudará a evitar lesiones personales o daños a su máquina. Al saber cuál es la mejor manera de operar esta máquina, estará mejor posicionado para mostrar a otros que también pueden operar la unidad.

Este manual contiene información para la gama completa de generadores, y fue escrito para llevarlo de los requisitos de seguridad a las funciones operativas de su máquina. Puede consultar el manual en cualquier momento para ayudar a solucionar problemas de funciones operativas específicas, así que guárdelo con la máquina en todo momento.

NÚMEROS DE IDENTIFICACIÓN DE REGISTRO

Si necesita ponerse en contacto con un distribuidor autorizado o una línea de servicio al cliente (info@purepowerequipment.ca) para obtener información sobre el servicio, siempre proporcione modelo de producto y números de identificación.

Deberá ubicar el modelo y el número de serie de la máquina y registrar la información en los lugares que se proporcionan a continuación.

Fecha de compra: _____

Nombre del comerciante: _____

Teléfono del concesionario: _____

Números de identificación del producto

Número de modelo: _____

Número de serie: _____

GUARDA ESTAS INSTRUCCIONES

ADVERTENCIAS DE SEGURIDAD



Éste es el símbolo de alerta de seguridad. Se utiliza para alertarlo sobre posibles riesgos de lesiones personales. Obedezca todos los mensajes de seguridad que siguen a este símbolo para evitar posibles lesiones o la muerte.

El símbolo de alerta de seguridad (▲) se usa con una palabra de advertencia (PELIGRO, PRECAUCIÓN, ADVERTENCIA), una imagen y / o un mensaje de seguridad para alertarlo sobre peligros.



PELIGRO	Esto indica un peligro que, si no se evita, provocará lesiones graves o la muerte.
ADVERTENCIA	Esto indica un peligro que, si no se evita, provocará lesiones graves o daños a la propiedad.
AVISO	Esto indica una situación que podría resultar en equipos o daños a otras propiedades. Asegúrese de observar y respetar todas las medidas de seguridad.

SÍMBOLOS DE PELIGRO Y SIGNIFICADOS

		
EXPLOSION	FUEGO	DESCARGA ELÉCTRICA
		
VAPORES TÓXICOS	CONTRAGOLPE	LEER EL MANUAL

INFORMACIÓN DE SEGURIDAD

Lea y comprenda este manual del propietario antes de operar su generador. Le ayudará a evitar accidentes si se familiariza con los procedimientos de operación segura de su generador.

 ADVERTENCIA	
	<p>El escape del generador contiene monóxido de carbono, un gas venenoso que puede matarte.</p> <p>NO PUEDES oler ni ver este gas.</p>
<ul style="list-style-type: none"> • Use el generador al aire libre, lejos de ventanas abiertas, conductos de ventilación o puertas que puedan permitir que el gas de monóxido de carbono entre en el interior. Mantenga el generador al menos a 1 metro (3 pies) de distancia de cualquier estructura o edificio durante el uso. • NUNCA use un generador en el interior, incluso en casas, garajes, sótanos, espacios bajos y otras áreas cerradas o parcialmente cerradas, incluso con ventilación. Abrir puertas y ventanas o usar ventiladores no evitará la acumulación de monóxido de carbono en el hogar. • NUNCA use un generador en espacios cerrados o parcialmente cerrados. Los generadores pueden producir altos niveles de monóxido de carbono muy rápidamente. Cuando use un generador portátil, recuerde que no puede oler ni ver monóxido de carbono. Incluso si no puede oler los gases de escape, aún puede estar expuesto al monóxido de carbono. • NUNCA opere el generador en una atmósfera explosiva, cerca de materiales combustibles o donde la ventilación no sea suficiente para eliminar los gases de escape. Los gases de escape pueden causar lesiones graves o la muerte. • Si comienza a sentirse enfermo, mareado o débil mientras usa un generador, salga al aire fresco INMEDIATAMENTE. NO SE DEMORE. El monóxido de carbono de los generadores puede conducir rápidamente a la incapacidad total y la muerte. • Si experimenta síntomas graves, busque atención médica de inmediato. Informe al personal médico que se sospecha envenenamiento por monóxido de carbono. Si experimentó síntomas en el interior, haga que alguien llame al departamento de bomberos para determinar cuándo es seguro volver a ingresar al edificio. 	

ADVERTENCIA



El combustible y sus vapores son extremadamente inflamables y explosivo.



El fuego o la explosión pueden causar quemaduras graves o la muerte.

AL AGREGAR O DRENAR COMBUSTIBLE

- Observe todas las normas de seguridad para el manejo seguro del combustible. Maneje el combustible en contenedores de seguridad. Si el recipiente no tiene un pico, use un embudo.
- No sobrecargue el tanque de combustible, deje espacio para que el combustible se expanda.
- No rellene el tanque de combustible mientras el motor está funcionando. Antes de repostar el generador, apáguelo y deje que se enfríe. La gasolina derramada sobre las partes calientes del motor podría encenderse.
- Llene el tanque solo en un área de terreno desnudo. Mientras alimenta el tanque, mantenga alejado el calor, las chispas y las llamas abiertas. Limpie cuidadosamente cualquier combustible derramado antes de arrancar el motor.
- Siempre llene el tanque de combustible en un área con suficiente ventilación para evitar inhalar humos peligrosos.
- **NUNCA** almacene combustible para su generador en el hogar. La gasolina, el propano, el queroseno y otros líquidos inflamables deben almacenarse fuera de las áreas habitables en contenedores de seguridad sin vidrio debidamente etiquetados. No los guarde cerca de un aparato que queme combustible, como un calentador de agua a gas natural en un garaje. Si el combustible se derrama o el contenedor no está sellado adecuadamente, los vapores invisibles del combustible pueden viajar a lo largo del suelo y pueden encenderse mediante la luz piloto del aparato o al formarse un arco eléctrico a través de interruptores eléctricos en el aparato.

⚠ ADVERTENCIA

HAY UN CONDUCTOR PERMANENTE ENTRE EL GENERADOR (ENROLLADO DEL ESTATOR) Y EL MARCO.

Si el generador no funciona correctamente, la conexión a tierra proporciona una ruta de menor resistencia a la corriente eléctrica para reducir el riesgo de descarga eléctrica.

- Este generador está equipado con una terminal de conexión a tierra para agregar protección. Usando la ruta de tierra desde el generador a una fuente de tierra externa como se indica en la sección titulada "Conexión a tierra Instrucciones" en la sección de Preparación de este manual puede ser necesario. Consulte a un electricista calificado para conocer las regulaciones locales.
- El generador es una fuente potencial de descarga eléctrica si no se mantiene seco. Mantenga el generador seco y no lo use en condiciones de lluvia o humedad. A proteger de la humedad, operarlo en una superficie seca debajo de un espacio abierto, estructura tipo dosel. Séquese las manos si está mojado antes de tocar el generador.

⚠ PELIGRO



No utilizar en interiores.

⚠ PELIGRO



Mantenga la máquina limpia y evite derramar combustibles, incluida gasolina.

⚠ ADVERTENCIA



No utilizar en condiciones húmedas.

ADVERTENCIA

- Apague el generador cuando agregue combustible.
- Mantenga a los niños y las mascotas alejados del área de operación. No coloque objetos inflamables cerca del escape cuando esté funcionando el generador. Manténgalo al menos a 1 metro de los productos inflamables
- El grupo electrógeno no debe conectarse a otras fuentes de alimentación, como la fuente de alimentación de la compañía eléctrica. La protección contra descargas eléctricas depende del interruptor automático especialmente adaptado al grupo electrógeno. Debido a las altas tensiones mecánicas solamente, se debe usar un cable flexible con cubierta de goma resistente o equivalente. Al usar líneas de extensión o redes de distribución móvil, la longitud total de las líneas para una sección transversal de 1.5mm no debe exceder los 60 m ; para una sección transversal de 2.5mm, esto no debe exceder los 100m. El equipo eléctrico (incluyendo líneas y conexiones de enchufe) no debe estar defectuoso.
- Utilice una conexión a tierra segura y adecuada. Use el cable a tierra con suficiente flujo eléctrico. Diámetro del cable a tierra: 0.12 mm / A.
- La superficie del generador tiene alta temperatura, evite escaldar. Preste atención a las advertencias en el electrógeno.

ADVERTENCIA



Para reducir el riesgo de lesiones, lea completamente este manual del operador antes de usar.
Al usar este producto, siempre se debe seguir el siguiente estándar.

- No encierre el generador ni lo cubra. El generador puede sobrecalentarse si está encerrado. Si el generador ha sido cubierto para protegerlo del clima durante el no uso, asegúrese de retirarlo y mantenerlo alejado del área durante el uso del generador.
- Opere el generador en una superficie nivelada. No es necesario preparar una base especial para el generador. Sin embargo, el generador vibrará en una superficie irregular, así que elija un lugar nivelado. Si el generador se inclina o mueve durante la operación, el combustible puede derramarse y / o el generador puede volcarse, causando una situación peligrosa.
- No se puede esperar una lubricación adecuada si el generador se opera en una pendiente o pendiente pronunciada. En tal caso, puede producirse un bloqueo del pistón incluso si el aceite está por encima del nivel superior.
- Preste atención al cableado o la extensión del generador al dispositivo conectado. Si el cable está debajo del generador o en contacto con la vibración, puede romperse y posiblemente provocar un incendio, un generador de quemaduras o un riesgo de descarga eléctrica. Reemplace los cables dañados o desgastados de inmediato.

- No trabaje en condiciones húmedas, mojadas, mojado con las manos mojadas. El operador puede sufrir una severa descarga eléctrica si el generador está mojado debido a la lluvia o la nieve. Si está mojado, límpielo y séquelo bien antes de comenzar. No use agua directamente sobre el generador, ni la lave con agua.
- Tenga mucho cuidado de que todos y cada uno de los usos sigan todos los procedimientos necesarios de conexión a tierra. De lo contrario, puede ser fatal.
- **NO** fume mientras carga una batería. La batería emite gas de hidrógeno inflamable, que puede explotar si se expone a un arco eléctrico o una llama abierta. Mantenga el área bien ventilada y mantenga alejadas las llamas / chispas cuando cargue la batería.
- El motor se calienta mucho durante y durante algún tiempo después de la operación. Mantenga los materiales combustibles lejos del área del generador. Tenga cuidado con el motor caliente, especialmente el área del silenciador, ya que pueden producirse quemaduras graves.
- Mantenga a los niños y a todos los espectadores a una distancia segura del área de trabajo.
- Es absolutamente esencial que conozca el uso seguro y adecuado de la herramienta. Todos los operadores deben leer, comprender y seguir el manual del propietario de la herramienta / electrodoméstico. Se deben entender las aplicaciones y limitaciones de herramientas y dispositivos. Siga todas las instrucciones en las etiquetas y advertencias. Guarde todos los manuales de instrucciones y la literatura en un lugar seguro para futuras referencias.
- Use solo cables de extensión "LISTADOS". Cuando una herramienta o electrodoméstico se usa en exteriores, use solo cables de extensión marcados como "Para uso en exteriores". Los cables de extensión, cuando no estén en uso, deben almacenarse en un área seca y bien ventilada.
- Siempre apague el disyuntor de CA del generador y desconecte las herramientas o electrodomésticos cuando no estén en uso, antes de reparar, ajustar o instalar accesorios y accesorios.
- Asegúrese de que el motor esté parado antes de comenzar cualquier mantenimiento, servicio o reparación.

NOTA: Asegúrese de que el mantenimiento y la reparación del generador sean realizados solo por personal capacitado.

GUARDE ESTAS INSTRUCCIONES

PP2100R

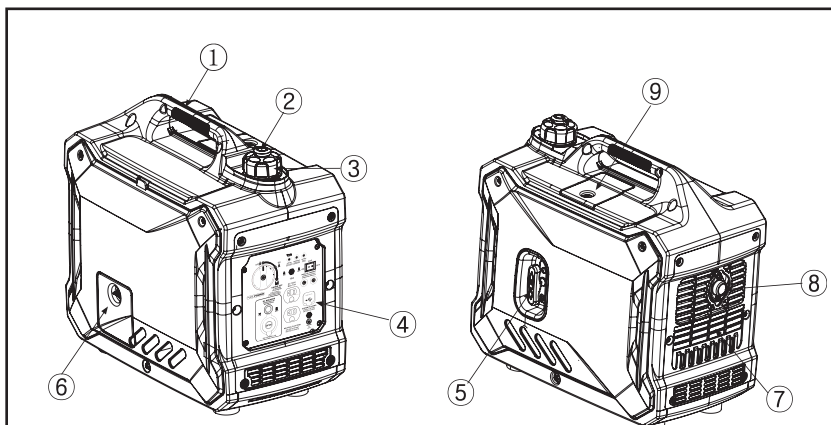

1. Asa de transporte	6. Tapón de llenado de aceite
2. Perilla de ventilación de aire de la tapa del tanque de combustible	7. Louvre
3. Tapa del tanque de combustible	8. Silenciador
4. Panel de control	9. Tapa de mantenimiento de la bujía
5. Arrancador de retroceso	

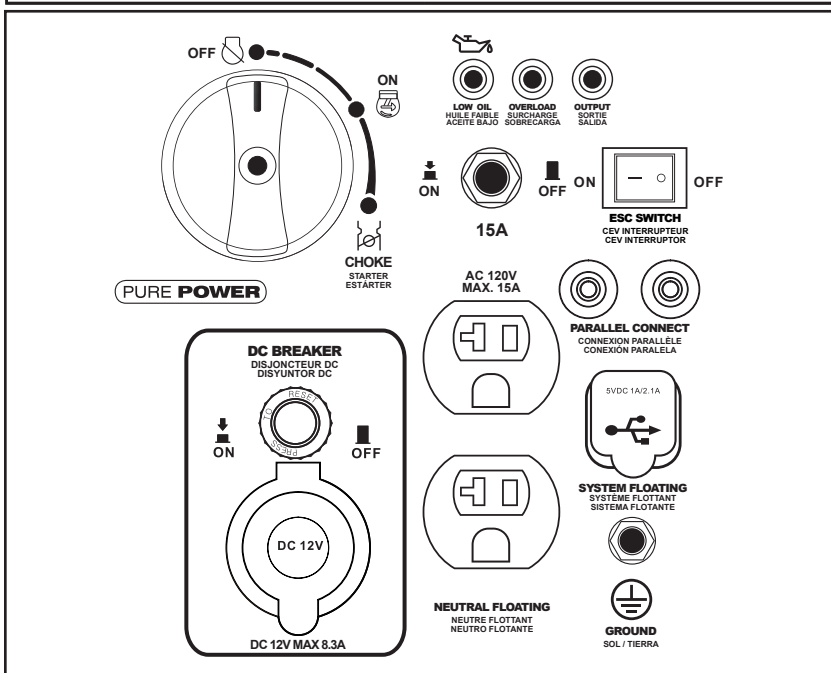

PP3000R

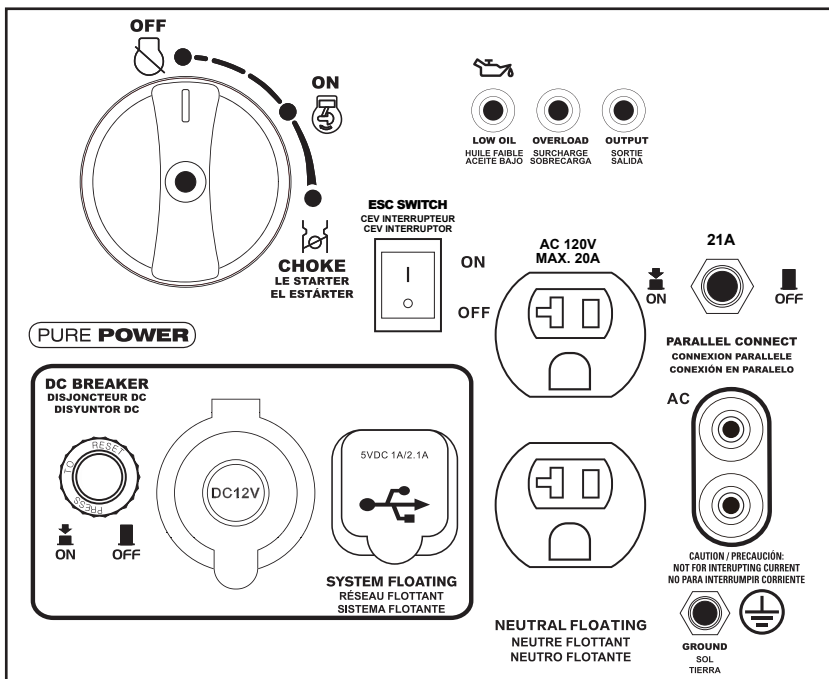
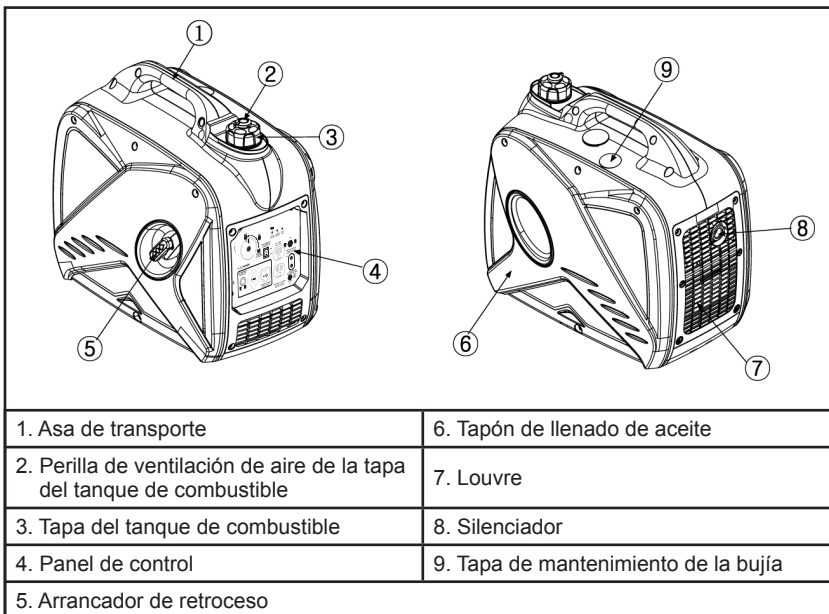

PP3500R

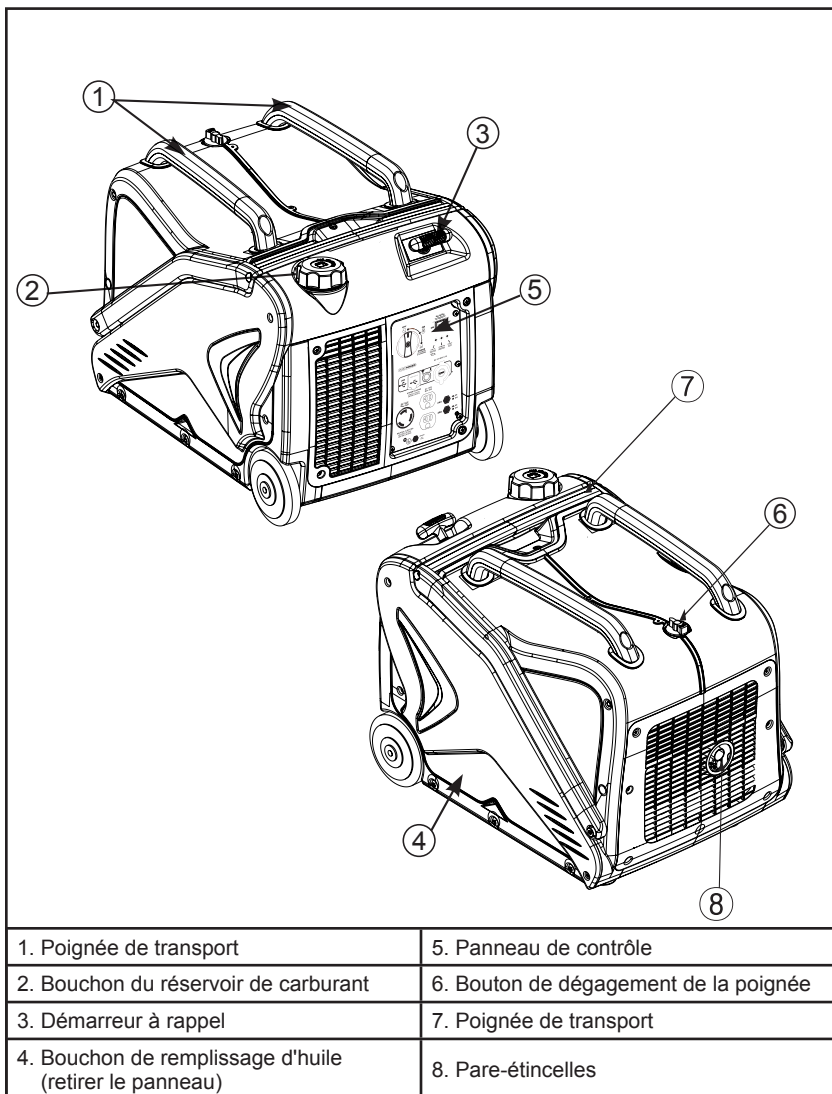

PP3500R

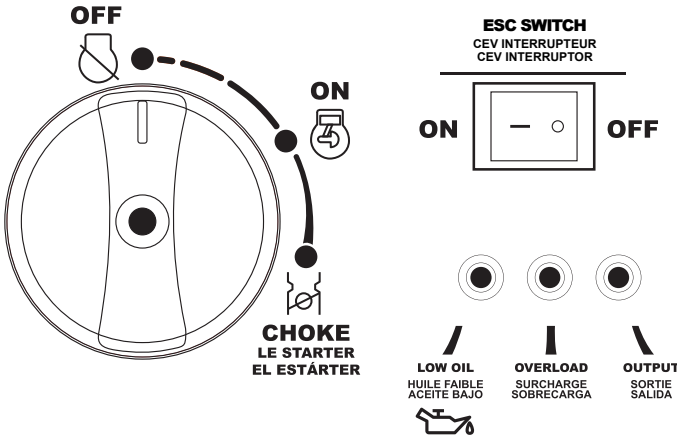

PURE POWER

DC 12V MAX 8.3A

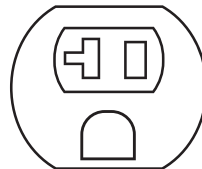
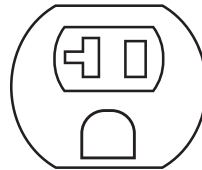
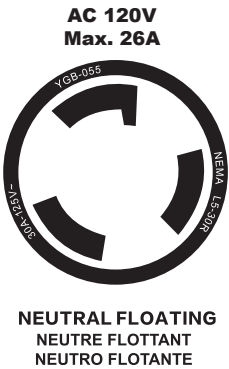
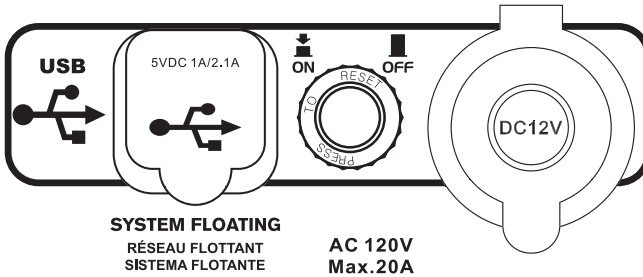

PERILLA DE INTERRUPTOR 3-EN-1

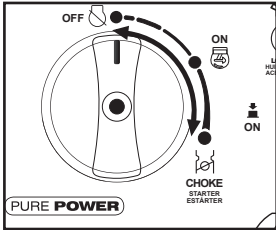

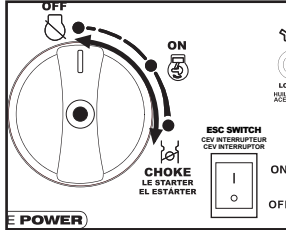

PP2100R

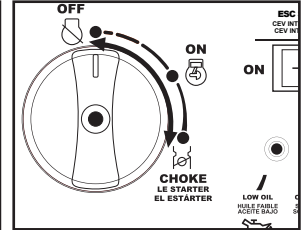

PP3000R



PP3500R

- (1) Interruptor del motor \ válvula de combustible "OFF" 
El circuito de encendido y el combustible están actualmente apagados. El motor no funcionará.
- (2) Interruptor del motor \ válvula de combustible \ estrangulador "ON" 
El circuito de encendido, el combustible y el estrangulador están encendidos. El motor puede arrancarse SOLO si ya está calentado.
- (3) Interruptor del motor \ válvula de combustible \ estrangulador "CHOKE" El circuito de encendido y el combustible están encendidos. Choke está comprometido. El motor puede arrancarse. 

LUZ DE ADVERTENCIA DE ACEITE (ROJO)

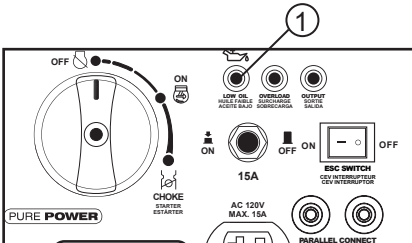

Cuando el nivel de aceite cae por debajo del nivel inferior, se enciende la luz de advertencia de aceite (1) y luego el motor se detiene automáticamente. A menos que rellene con aceite, el motor no volverá a arrancar.

CONSEJO: Si el motor se detiene o no arranca, gire el interruptor del motor a "ON" y luego tire del arrancador de retroceso. Si la luz de advertencia de aceite parpadea durante unos segundos, el aceite del motor es insuficiente. Agregue aceite y reinicie.

LUZ INDICADORA DE SOBRECARGA (ROJA)

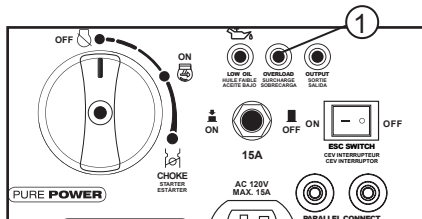

La luz indicadora de sobrecarga (1) se enciende cuando se detecta una sobrecarga de un dispositivo eléctrico conectado, la unidad de control del inversor se sobrecalienta o aumenta el voltaje de salida de CA. Luego, el protector de CA se disparará, deteniendo la generación de energía para proteger el generador y cualquier dispositivo eléctrico conectado. La luz piloto de CA (verde) se apagará y la luz indicadora de sobrecarga (roja) permanecerá encendida, pero el motor no dejará de funcionar.

Cuando se enciende la luz indicadora de sobrecarga y se detiene la generación de energía, proceda de la siguiente manera:

1. Apague todos los dispositivos eléctricos conectados y pare el motor.
2. Reduzca la potencia total de los dispositivos eléctricos conectados dentro de la salida nominal.
3. Compruebe si hay bloqueos en la entrada de aire de enfriamiento y alrededor de la unidad de control. Si se encuentran bloqueos, elimínelos.
4. Después de verificar, reinicie el motor.

CONSEJO: La luz indicadora de sobrecarga puede encenderse durante unos segundos al principio cuando se utilizan dispositivos eléctricos que requieren una gran corriente de arranque, como un compresor o una bomba sumergible. Sin embargo, esto no es un mal funcionamiento.

LUZ PILOTO AC (VERDE)

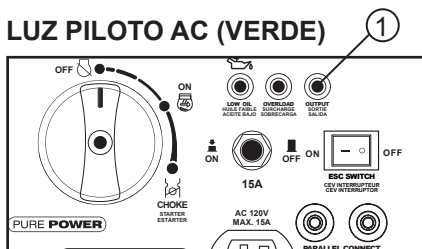

La luz piloto de CA (1) se enciende cuando el motor arranca y produce energía.

PROTECTOR DC

El protector de DC se pone en “APAGADO” (2) automáticamente cuando el dispositivo eléctrico que se conecta al generador está funcionando y la corriente supera los flujos nominales. Para usar este equipo nuevamente, encienda el protector de DC presionando su botón en “ON” (1)

- (1) “ENCENDIDO” La corriente continua se emite.
- (2) “APAGADO” La corriente continua no se emite.

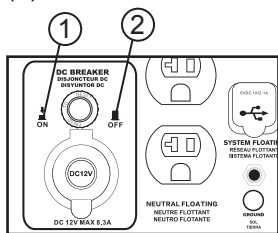

PP2100R

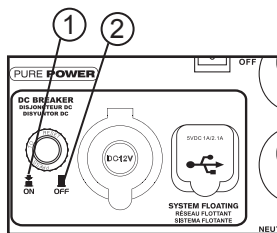

PP3000R

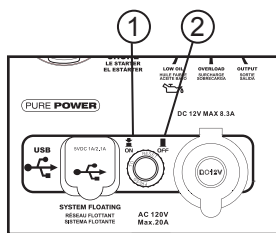

PP3500R

⚠ CAUTION

Reduzca la carga del dispositivo eléctrico conectado por debajo de la salida nominal especificada del generador si el protector de CC se apaga. Si el protector de DC se apaga nuevamente, deje de usar el dispositivo inmediatamente y consulte a nuestro distribuidor autorizado de la compañía.

CONTROL ELECTRÓNICO DE VELOCIDAD (CEV)

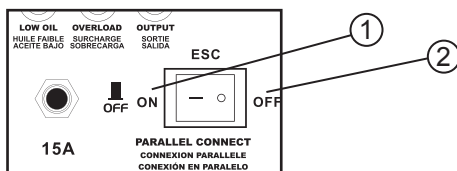

(1) “ENCENDIDO” Cuando el interruptor ESC está en “ENCENDIDO”, la unidad de control económico controla la velocidad del motor de acuerdo con la carga conectada. Los resultados son un mejor consumo de combustible y menos ruido.

(2) “APAGADO” Cuando el interruptor ESC se pone en “APAGADO”, el motor funciona a RPM más altas que es más adecuado para altas cargas de extracción, como una unidad de A / C.

CONSEJO: El ESC debe estar en “APAGADO” cuando se utilizan dispositivos eléctricos que requieren una gran corriente de arranque, como un compresor o una bomba sumergible.

TAPÓN DEL DEPÓSITO DE COMBUSTIBLE

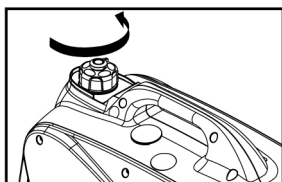

Retire la tapa del tanque de combustible girándola en sentido antihorario.

PERILLA DE VENTILACIÓN DE AIRE DE LA TAPON DEL TANQUE DE COMBUSTIBLE

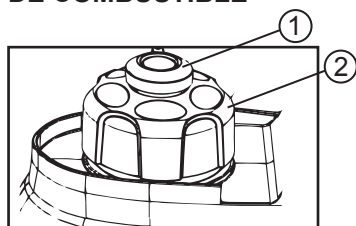

La tapa del tanque de combustible (2) está provista de una perilla de ventilación para (1) detener el flujo de combustible. La perilla de ventilación de aire debe estar en “ON”. Esto permitirá que el combustible fluya hacia el carburador y el motor funcione. Cuando el motor no esté en uso, gire la perilla de ventilación de aire a “APAGADO” para detener el flujo de combustible.

TERMINAL DE TIERRA (TIERRA)

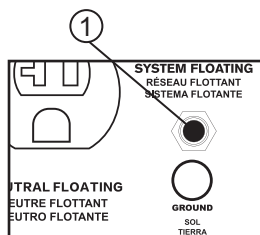

PP2100R

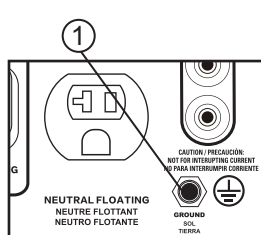

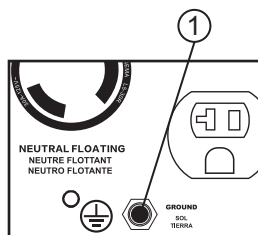

PP3000R



PP3500R

El terminal de tierra (tierra) (1) conecta la línea de tierra para evitar descargas eléctricas. Cuando el dispositivo eléctrico está conectado a tierra, siempre conecte a tierra el generador.

INSTRUCCIONES DE PUESTA A TIERRA

 PELIGRO	
	La conexión incorrecta del conductor de conexión a tierra del equipo puede provocar un riesgo de electrocución.
Consulte con un electricista calificado si se encuentra en el contexto de las reglamentaciones locales.	

El terminal de tierra en el marco se puede utilizar para conectar el generador a una fuente de tierra adecuada. El camino a tierra debe hacerse con alambre de tamaño # 8. Conecte el cable de tierra de forma segura al terminal de tierra. Conecte el otro extremo del cable de forma segura a una fuente de tierra adecuada.

Una tubería de agua subterránea de metal en contacto directo con la tierra durante al menos 10 pies se puede utilizar como fuente de conexión a tierra. Si una tubería no está disponible, se puede usar una tubería o varilla de 8 pies de longitud como tierra de origen. La tubería debe ser de 3/4 "de diámetro o mayor y la superficie externa no debe ser corrosiva. Si se usa una varilla de acero o hierro, debe tener al menos 5/8 "de diámetro y si se usa una varilla no ferrosa, debe tener al menos 1/2" de diámetro y debe incluirse como material para la conexión a tierra. Conduzca la varilla o tubería a una profundidad de 8'. Si se encuentra con un fondo de roca a menos de 4 pies, entierre la varilla o tubería en una zanja. Todas las herramientas y aparatos eléctricos operados desde este generador deben estar debidamente conectados a tierra por un tercer cable o "doble aislamiento".

Se recomienda:

1. Use dispositivos eléctricos con cables de alimentación de 3 clavijas.
2. Use un cable de extensión con un receptáculo de 3 orificios y un enchufe de 3 clavijas en los extremos opuestos para garantizar la continuidad de la protección de tierra desde el generador hasta el electrodoméstico.

Recomendamos encarecidamente que todas las reglas aplicables se apliquen a las especificaciones de conexión a tierra que se verifiquen y sigan.

ABASTECIMIENTO DE COMBUSTIBLE

⚠ PELIGRO	
	<ul style="list-style-type: none"> • El combustible es altamente inflamable y venenoso. Verifique cuidadosamente “INFORMACIÓN DE SEGURIDAD” antes de llenar. • No sobrecargue el tanque de combustible, de lo contrario, podría desbordarse cuando el combustible se caliente y se expanda. • Después de llenar, asegúrese de que la tapa del tanque de combustible esté bien apretada.

AVISO
<ul style="list-style-type: none"> • Limpie inmediatamente el combustible derramado con un paño limpio, seco y suave, ya que el combustible puede deteriorar las superficies pintadas o las piezas de plástico. • Use solo gasolina sin plomo. El uso de gasolina con plomo causará daños severos a las partes internas del motor.

Retire la tapa del tanque de combustible y llene el combustible en el tanque hasta el rojolevel.

(1) línea roja

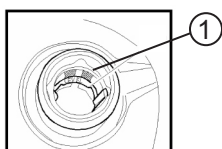

(2) Nivel de combustible

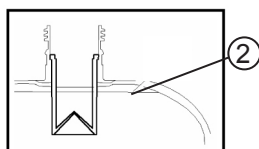

<p>Combustible recomendado: Gasolina sin plomo</p> <p>Capacidad del tanque de combustible:</p> <p>Total: 4.0L / 1.06 US gal (PP2100R, PP3000R)</p> <p>Total: 7.0L / 1.84 US gal (PP3500R)</p>

ACEITE DE MOTOR

AVISO

Se incluye una botella de aceite de motor complementario en la caja de la unidad. No arranque el motor sin llenarlo con suficiente aceite de motor.

1. Coloque el generador en una superficie nivelada.
2. Retire los tornillos (1) y luego retire la cubierta (2).

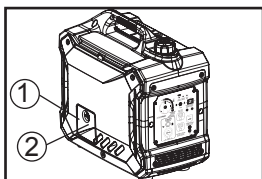

PP2100R

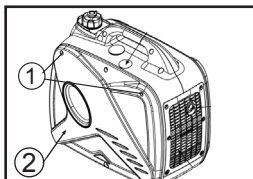

PP3000R

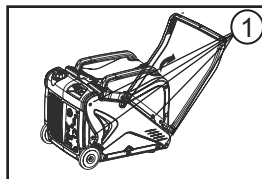

PP3500R

3. Retire el tapón de llenado de aceite (3).

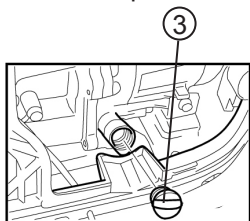

PP2100R

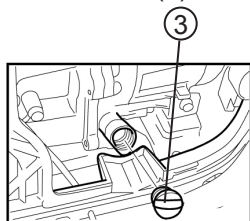

PP3000R

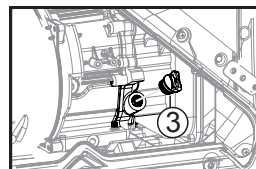

PP3500R

4. Llene la cantidad especificada del aceite de motor recomendado y luego instale y apriete el tapón de llenado de aceite.

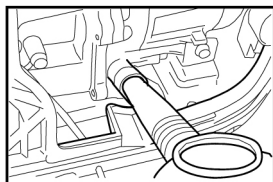

5. Instale la cubierta y apriete los tornillos.

Aceite de motor recomendado: SAE SJ 15W-40

Grado de aceite de motor recomendado: API Service SE type o superior

Cantidad de aceite del motor: 350mL (PP2100R)

450mL (PP3000R)

500mL (PP3500R)

VERIFICACIÓN PREVIA A LA OPERACIÓN**⚠ ADVERTENCIA**

- Si algún elemento en la verificación previa a la operación no funciona correctamente, haga que lo inspeccionen y reparen antes de operar el generador.
- La condición de un generador es responsabilidad del propietario. Los componentes vitales pueden comenzar a deteriorarse rápida e inesperadamente, incluso si el generador no se usa.

CONSEJO: Las comprobaciones previas a la operación deben realizarse cada vez que se utiliza el generador.

Verificación previa a la operación**Combustible (Ver página 20)**

- Verifique el nivel de combustible en el tanque de combustible.
- Repostar si es necesario.

Aceite de motor (Ver página 21)

- Verifique el nivel de aceite en el motor.
- Si es necesario, agregue el aceite recomendado al nivel especificado.
- Revise el generador por fugas de aceite.

⚠ ADVERTENCIA

- Nunca opere el motor en un área cerrada o puede causar pérdida del conocimiento y la muerte en poco tiempo. Opere el motor en un área bien ventilada.
- Antes de arrancar el motor, no conecte ningún dispositivo eléctrico.

AVISO

Sin inclinación el generador cuando agregue aceite de motor. Esto podría provocar un sobrellenado y daños al motor.

CONSEJO: El generador se puede usar con la carga de salida nominal en condiciones atmosféricas estándar.

“Condiciones atmosféricas estándar”

Temperatura ambiente 25 °

Presión barométrica 100kPa

Humedad relativa 30%

La salida del generador varía debido al cambio de temperatura, altitud (menor presión de aire a mayor altitud) y humedad.

La salida del generador se reduce cuando la temperatura, la humedad y la altitud son más altas que las condiciones atmosféricas estándar.

Además, la carga debe reducirse cuando se usa en un área confinada, ya que el enfriamiento del generador se ve afectado.

ARRANCAR EL MOTOR

1. Gire el interruptor ESC a "OFF" (p.17).

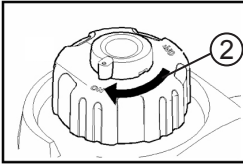

2. Gire la perilla de ventilación de aire a "ON" (2)
3. Gire el interruptor 3 en 1 a "CHOKE" (3)
 - A. El circuito de encendido está encendido.
 - B. El combustible está encendido.
 - C. El estrangulador está apagado

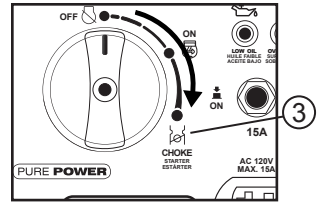

CONSEJO: No se requiere el estrangulador para arrancar un motor caliente. Giro la perilla del estrangulador a la posición  "ON".

4. Tire lentamente del arrancador de retroceso hasta está enganchado, luego tire con fuerza. (4)



CONSEJO: Sujete firmemente el asa de transporte (5) para evitar que el generador se caiga al tirar del arrancador de retroceso.

5. Después de que arranque el motor, caliente el motor durante 30 segundos, luego gire el estrangulador (6) a "ON"

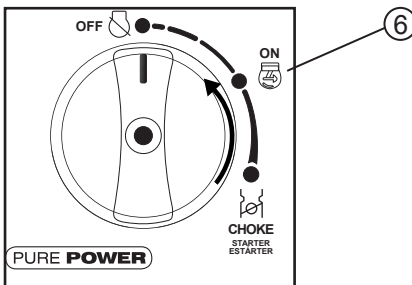

PARAR EL MOTOR

CONSEJO: Apague cualquier dispositivo eléctrico.

1. Gire el ESC a "OFF" (p.17)
2. Desconecte todos los dispositivos eléctricos.

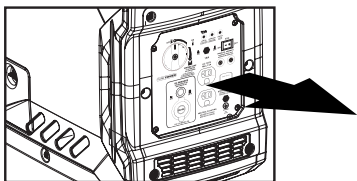

3. Gire el interruptor 3 en 1 a "OFF" (2),
 - a. El circuito de encendido está apagado.
 - b. El combustible está apagado.

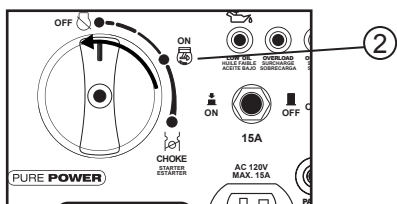

4. Gire la perilla de ventilación de aire de la tapa del tanque de combustible a "APAGADO" (3) después de que el motor se haya enfriado por completo.

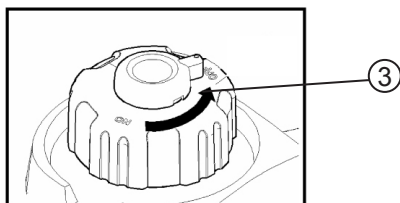

CONEXIÓN DE CORRIENTE ALTERNA (CA)



ADVERTENCIA

Asegúrese de que todos los dispositivos eléctricos estén apagados antes de enchufarlos.

AVISO

- Asegúrese de que todos los dispositivos eléctricos, incluidas las líneas y las conexiones de enchufe, estén en buenas condiciones antes de la conexión al generador.
- Asegúrese de que la carga total esté dentro de la salida nominal del generador.
- Asegúrese de que la corriente de carga del receptáculo esté dentro de la corriente nominal del receptáculo.
- El generador (ENROLLADO DEL ESTATOR) está aislado del pin de tierra del receptáculo de CA.
- Los dispositivos eléctricos que requieren una conexión de clavija a tierra del receptáculo no funcionarán si la clavija a tierra del receptáculo no funciona.

CONSEJO: Asegúrese de conectar a tierra (tierra) el generador. Cuando el dispositivo eléctrico está conectado a tierra, el generador también debe estar conectado a tierra.

1. Arrancar el motor.
2. Gire el ESC a "OFF".
3. Enchúfelo al receptáculo de CA.
4. Asegúrese de que la luz piloto de CA esté encendida.
5. Encienda cualquier dispositivo eléctrico.

CONSEJO: El ESC debe estar en "OFF" para aumentar la velocidad del motor a las rpm nominales. Si el generador está conectado a múltiples cargas o consumidores de electricidad, recuerde primero conectar el que tenga la corriente de arranque más alta y el último que tenga la corriente de arranque más baja.

BATERIA CARGANDO

CONSEJO:

- El voltaje nominal de CC del generador es de 12V.
 - Arranque primero el motor y luego conecte el generador a la batería para cargarlo.
 - Antes de comenzar a cargar la batería, asegúrese de que el protector de CC esté encendido.
1. Arrancar el motor.
 2. Conecte el cable rojo del cargador de batería al terminal positivo (+) de la batería.
 3. Conecte el cable negro del cargador de batería al terminal negativo (-) de la batería.
 4. Apague el ESC para iniciar la carga de la batería.

AVISO

- Asegúrese de que el ESC esté apagado mientras carga la batería.
- Asegúrese de conectar el cable rojo del cargador de batería al terminal positivo (+) de la batería y conecte el cable negro al terminal negativo (-) de la batería. No invierta estas posiciones.
- Conecte los cables del cargador de batería a los terminales de la batería de forma segura para que no se desconecten debido a la vibración del motor u otras perturbaciones.
- Cargue la batería siguiendo el procedimiento correcto siguiendo las instrucciones del manual del propietario de la batería.
- El protector de CC se apaga automáticamente si fluye una corriente superior a la nominal durante la carga de la batería. Para reiniciar la carga de la batería, encienda el protector de CC presionando su botón en "ON". Si el protector de CC se apaga nuevamente, cargue la batería de inmediato y consulte a nuestro distribuidor autorizado de la compañía.

CONSEJO:

- Siga las instrucciones en el manual del operador de la batería para determinar el final de la carga de la batería.
- Mida la gravedad específica del electrolito para determinar si la batería está completamente cargada. A plena carga, la gravedad específica del electrolito está entre 1.26 y 1.28.
- Es aconsejable verificar la gravedad específica del electrolito al menos una vez cada hora para evitar sobrecargar la batería.

 **ADVERTENCIA**

- Nunca fume ni haga ni rompa conexiones en la batería mientras se carga. Las chispas pueden encender el gas de la batería.
- El electrolito de la batería es venenoso y peligroso, provoca quemaduras graves, etc. contiene ácido sulfúrico (sulfúrico). Evite el contacto con la piel, los ojos o la ropa.
- Antídoto:

EXTERNO: Enjuague con agua.





INTERNO: Beba grandes cantidades de agua o leche. Siga con leche de magnesia, huevo batido o aceite vegetal. Llame al médico de inmediato.

OJOS: Enjuague con agua durante 15 minutos y obtenga atención médica inmediata.

- Las baterías producen gases explosivos. Mantenga las chispas, llamas, cigarrillos, etc., lejos. Ventile al cargar o usar en un espacio cerrado. Siempre cubra los ojos cuando trabaje cerca de las baterías.
- Mantener fuera del alcance de los niños.

RANGO DE APLICACIÓN

Cuando use el generador, asegúrese de que la carga total esté dentro de la salida nominal de un generador. De lo contrario, se puede dañar el generador.

AC				DC
Poder Factor	1	0.8-0.95	0.4-0.75 (Eficiencia 0.85)	
Nominal potencia de salida	$\leq 1,600W$	$\leq 1,280W$	$\leq 544W$	Nominal voltaje 12V

CONSEJO:

- La potencia de la aplicación indica cuándo cada dispositivo se usa solo.
- El uso simultáneo de alimentación de CA y CC es posible, pero la potencia total no debe exceder la salida nominal.

EX:

Salida nominal del generador		1,600W
Frecuencia	Factor de potencia	
AC	1.0	$\leq 1,600W$
	0.8	$\leq 1,280W$
DC	---	96W (12V/8.3A)

El indicador de sobrecarga (1) se enciende cuando la potencia total excede el rango de aplicación. (Consulte la página 16 para más detalles).

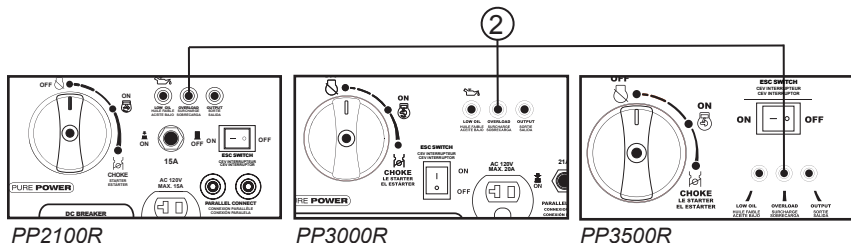

PP2100R

PP3000R

PP3500R

AVISO

- No sobrecargar. La carga total de todos los aparatos eléctricos no debe exceder el rango de suministro del generador. La sobrecarga dañará el generador.
- Al suministrar equipos de precisión, controladores electrónicos, PC, computadoras electrónicas, equipos basados en microcomputadoras o cargadores de baterías, mantenga el generador a una distancia suficiente para evitar interferencias eléctricas del motor. Asegúrese también de que el ruido eléctrico del motor no interfiera con ningún otro dispositivo eléctrico ubicado cerca del generador.
- Si el generador va a suministrar equipo médico, primero se debe obtener asesoramiento del fabricante, un profesional médico u hospital.
- Algunos electrodomésticos o motores eléctricos de uso general tienen altas corrientes de arranque y, por lo tanto, no se pueden usar, incluso si se encuentran dentro de los rangos de suministro indicados en p.27. Consulte al fabricante del equipo para obtener más información.

CALENDARIO DE MANTENIMIENTO

El motor debe mantenerse adecuadamente para garantizar que su funcionamiento sea seguro, económico y sin problemas, así como ecológico.

Para mantener su motor de gasolina en buenas condiciones de funcionamiento, debe ser revisado periódicamente. El siguiente programa de mantenimiento y los procedimientos de inspección de rutina deben seguirse cuidadosamente:

Artículos	Frecuencia	Cada vez	Primer 1 mes o primeras 20 horas de operación	Posteriormente, cada 3 meses o cada 50 horas de operación	Cada año o cada 100 horas de operación
Aceite de motor	Check-Recarga	X			
	Replace		X	X	
Aceite para engranajes reductores (si está equipado)	Control de nivel de aceite	X			
	Reemplazar		X	X	
Filtro de aire elementot	Cheque	X			
	Limpiar		X		
	Reemplazar			X	
Copa de depósito (si está equipado)	Limpiar				X
Bujía	Comprobar-ajustar				X
	Reemplazar	Cada año o 250 horas de operación			
Parachispas	Limpiar			X	
Ralentí (si está equipado) *	Comprobar-ajustar				X
Válvula despeje*	Comprobar-ajustar				X
Depósito de combustible y filtro de combustible *	Limpiar				X
Línea de combustible	Cheque	Cada 2 años (cambiar si es necesario)			
Culata, pistón	Limpiar carbono *	<225cc, Cada 125 horas ≥ 225cc, Cada 250 horas			
* Estos artículos deben ser mantenidos y reparados por nuestro distribuidor autorizado, a menos que el propietario tiene las herramientas apropiadas y es competente en mantenimiento mecánico.					

AVISO

- Si el motor de gasolina funciona con frecuencia a alta temperatura o carga pesada, cambie el aceite cada 25 horas.
- Si el motor funciona con frecuencia bajo polvo u otras circunstancias severas, limpie el elemento del filtro de aire cada 10 horas; Si es necesario, cambie el elemento del filtro de aire cada 25 horas.
- Si ha perdido el tiempo programado para mantener su motor, hágalo lo antes posible.

 **ADVERTENCIA**

- Stop el motor antes de dar servicio. Coloque el motor en una superficie nivelada y retire la tapa de la bujía para evitar que arranque el motor.
- No opere el motor en una habitación con poca ventilación u otra área cerrada. Asegúrese de mantener una buena ventilación en el área de trabajo. El escape del motor puede contener CO venenoso, la inhalación puede causar conmoción, pérdida del conocimiento e incluso la muerte.

INSPECCIÓN DE BUJÍAS

La bujía es un componente importante del motor, que debe verificarse periódicamente.

1. Retire la tapa (1), y use la herramienta (3) retire la tapa de la bujía (2), e inserte la herramienta a través del orificio desde el exterior de la cubierta.

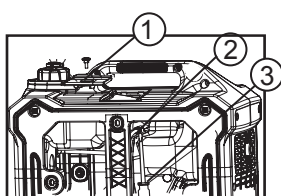

PP2100R

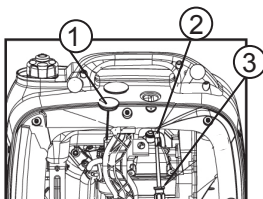

PP3000R

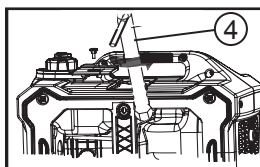

PP2100R

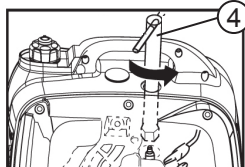

PP3000R

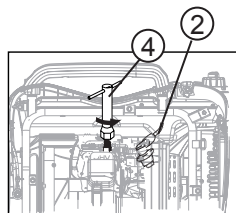

PP3500R

2. Inserte el manillar (4) en la herramienta y girelo en sentido antihorario para quitar la bujía.
3. Verifique la decoloración y elimine el carbón. El aislador de porcelana alrededor del electrodo central de la bujía debe ser de un color tostado medio a claro.
4. Compruebe el tipo de bujía y el espacio.

Bujía estándar: TORCH-A5RTC

Brecha de bujía: 0.6-0.7mm (0.024-0.028in) (a)

CONSEJO: El espacio de la bujía debe medirse con un calibre de grosor de cable y, si es necesario, ajustarse a la especificación.

5. Instale la bujía.

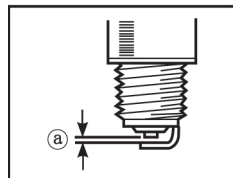

Par de bujía: 12.5 Nm (9 ft / lb)

CONSEJO: Si no hay una llave dinamométrica disponible al instalar una bujía, una buena estimación del par correcto es 1 / 4-1 / 2 gire más allá de los dedos. Sin embargo, la bujía debe apretarse al par especificado tan pronto como sea posible.

6. Instale la tapa de la bujía y la tapa de la bujía.

AJUSTE DEL CARBURADOR

El carburador es una parte vital del motor. El ajuste debe dejarse a nuestro distribuidor autorizado de la compañía con el conocimiento profesional y el equipo para hacerlo correctamente.

REEMPLAZO DE ACEITE DEL MOTOR

⚠ ADVERTENCIA

Evite drenar el aceite del motor inmediatamente después de parar el motor. El aceite está caliente y debe manipularse con cuidado para evitar quemaduras.

1. Coloque el generador en una superficie nivelada y caliente el motor para varios minutos. Apaga el motor y gira el interruptor 3-en-1 knob, fuel tank cap air vent knob to "OFF".
2. Retire los tornillos (1) y luego retire la cubierta (2).

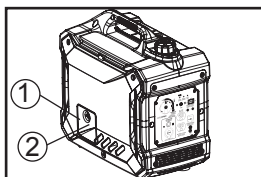

PP2100R

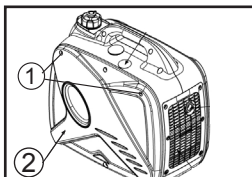

PP3000R

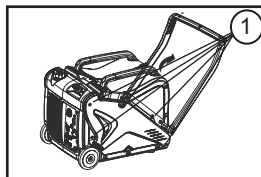

PP3500R

3. Retire el tapón de llenado de aceite (3).

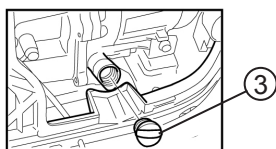

4. Coloque una bandeja de aceite debajo del motor. Incline el generador para drenar el aceite. completamente.
5. Vuelva a colocar el generador en una superficie nivelada.

AVISO

No incline el generador cuando agregue aceite de motor. Esto podría provocar un sobrellenado y daños al motor.

6. Agregue aceite de motor al nivel superior.

Aceite de motor recomendado: SAE SJ 15W-40
Grado de aceite de motor recomendado: API Service SE type o superior
Cantidad de aceite del motor: 350mL

7. Limpie la cubierta y limpie el aceite derramado.

AVISO

Asegúrese de que no ingrese material extraño en el cárter.

8. Instale el tapón de llenado de aceite.

9. Instale la cubierta y apriete los tornillos.

FILTRO DE AIRE

1. Retire los tornillos (1) y luego retire la cubierta (2).

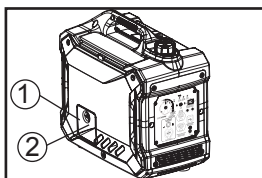

PP2100R

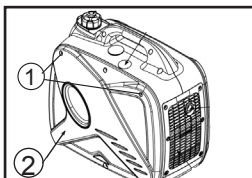

PP3000R

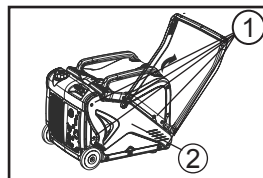

PP3500R

2. Retire el tornillo(3) y luego retire la cubierta de la caja del filtro de aire(4)

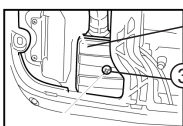

PP2100R

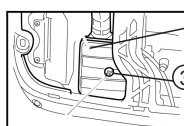

PP3000R

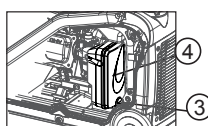

PP3500R

3. Retire el elemento de espuma (5).

4. Lave el elemento de espuma en disolvente séquelo.

5. Engrase el elemento de espuma y exprima el exceso de aceite. The foam element should be wet but not dripping.

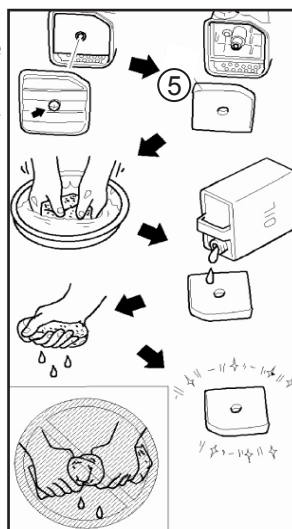

AVISO

No exprima el elemento de espuma al apretarlo. Esto podría causar que se rompa

6. Inserte el elemento de espuma en la caja del filtro de aire.

CONSEJO: Asegúrese de que la superficie de sellado del elemento de espuma coincide con el filtro de aire para que no haya fugas de aire.

El motor nunca debe funcionar sin el elemento de espuma; Se puede producir un desgaste excesivo del pistón y el cilindro.

7. Instale la cubierta de la caja del filtro de aire en su posición original y apriete el tornillo.
8. Instale la cubierta y apriete los tornillos.

PANTALLA DE SILENCIADOR Y APAGACHISPAS

⚠ ADVERTENCIA

The engine and muffler will be very hot after the engine has been run. Avoid touching the engine and muffler while they are still hot with any part of your body or clothing during inspection or repair.

1. Retire los tornillos (p. 32 #2) y luego tire hacia afuera de las áreas de la cubierta (2) que se muestran.

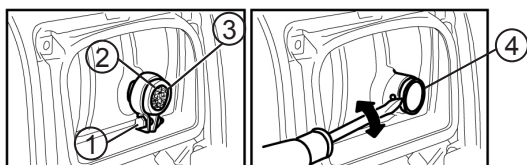

2. Afloje el perno (3) y luego retire la tapa del silenciador (4), la pantalla del silenciador (5) y el parachispas (6).
3. Limpie los depósitos de carbón en la pantalla del silenciador y el parachispas con un cepillo de alambre.

AVISO

Al limpiar, use el cepillo de alambre ligeramente para evitar dañar o rayar la pantalla del silenciador y el parachispas.

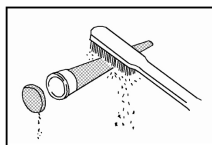

4. Compruebe la pantalla del silenciador y el parachispas. Reemplácelos si están dañados.
5. Instale el parachispas.

CONSEJO: Alinee la proyección del apagachispas (7) con el orificio (8) en el tubo del silenciador.

6. Instale la pantalla del silenciador y la tapa del silenciador.
7. Instale la cubierta y apriete los tornillos.

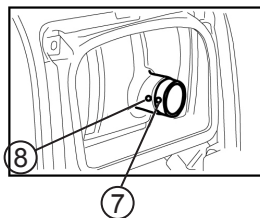

FILTRO DEL TANQUE DE COMBUSTIBLE

⚠ ADVERTENCIA

Nunca use la gasolina mientras fuma o cerca de una llama abierta.

1. Retire la tapa del tanque de combustible y el filtro.
2. Limpie el filtro con gasolina.
3. Limpie el filtro e instálelo.
4. Instale la tapa del tanque de combustible.

Asegúrese de que la tapa del tanque de combustible esté bien apretada.

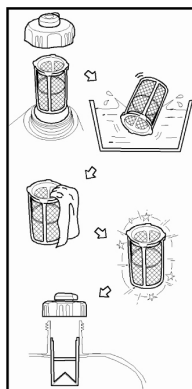

FILTRO DE COMBUSTIBLE

1. Retire los tornillos (p. 32 #2) y luego retire la cubierta (2) y drene el combustible (3).
2. Sostenga y suba la abrazadera (4), luego retire la manguera (5) del tanque.
3. Saque el filtro de combustible (6).
4. Limpie el filtro con gasolina.
5. Seque el filtro y vuelva a colocarlo en el tanque.
6. Instale la manguera y la abrazadera, luego abra la válvula de combustible para verificar si hay fugas.
7. Instale la cubierta y apriete los tornillos.

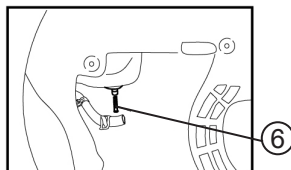
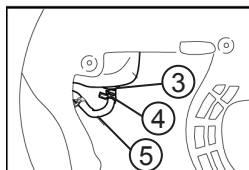

El almacenamiento a largo plazo de su máquina requerirá algunos procedimientos preventivos para evitar el deterioro.

DRENAR EL COMBUSTIBLE

1. Coloque el interruptor 3-en-1 en "OFF" (1)
2. Retire la tapa del tanque de combustible, retire el filtro. Extraiga el combustible del tanque de combustible en un recipiente de gasolina aprobado. Luego, instale la tapa del tanque de combustible.

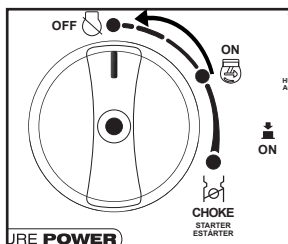

⚠ ADVERTENCIA

El combustible es altamente inflamable y venenoso. Verifique cuidadosamente "INFORMACIÓN DE SEGURIDAD" (Vea la p. 6)

AVISO

Limpie inmediatamente el combustible derramado con un paño limpio, seco y suave, ya que el combustible puede deteriorar las superficies pintadas o las piezas de plástico.

3. Arranque el motor (vea la página 23) y déjelo funcionando hasta que se detenga. El motor se detiene en aprox. 20 minutos tiempo al quedarse sin combustible.

CONSEJO: No lo conecte con ningún dispositivo eléctrico. (operación descargada) La duración del motor en funcionamiento depende de la cantidad de combustible que queda en el tanque.

4. Retire los tornillos y luego retire la cubierta.
5. Drene el combustible del carburador aflojando el tornillo de drenaje en la cámara del flotador del carburador.
6. Gire el interruptor 3 en 1 a "APAGADO".
7. Tapriete el tornillo de drenaje.
8. Instale la cubierta y apriete los tornillos.
9. Gire la perilla de ventilación de aire de la tapa del tanque de combustible a "APAGADO" después de que el motor se haya enfriado por completo.

MOTOR

Realice los siguientes pasos para proteger el cilindro, el anillo del pistón, etc. de la corrosión.

1. Retire la bujía, vierta aproximadamente una cucharada de petróleo SAE 10W-30 en el orificio de la bujía y vuelva a instalarla. Vuelva a arrancar el motor girando varias veces (con la perilla del interruptor 3-en-1 apagada) para cubrir las paredes del cilindro con aceite.
2. Tire del arrancador de retroceso hasta que sienta compresión. Entonces deja de tirar. (Esto evita que el cilindro y las válvulas se oxiden).
3. Limpie el exterior del generador. Almacene el generador en un lugar seco y bien ventilado, con la cubierta colocada sobre él.

SOLUCIÓN DE PROBLEMAS

El Motor no Arranca Sistemas de combustible

No se suministra combustible a la cámara de combustión

- | | |
|-----------------------------------|---|
| • No hay combustible en el tanque | Suministre combustible |
| • Combustible en el tanque | La perilla de ventilación del tapón del tanque de combustible y la perilla de la llave de combustible están en "ON" |
| • Filtro de combustible obstruido | Limpie el filtro de combustible |
| • Carburador obstruido | Limpie el carburador |

Sistema de Aceite del Motor Insuficiente

- | | |
|------------------------------|-------------------------|
| • El nivel de aceite es bajo | Agregue aceite de motor |
|------------------------------|-------------------------|

Sistemas Eléctricos

- | | |
|---|-----------------------------------|
| • Ponga el interruptor 1-en-3 en "CHOKE" y tire del arrancador de retroceso | |
| • Bujía sucia con carbón o húmeda. | Retire el carbón o seque la bujía |
| • Sistema de encendido defectuoso | Consulte atención al cliente |

El Generador no Producirá Energía

- | | |
|---|--|
| • Dispositivo de seguridad (protector de CC) en "OFF" | Resone el protector de CC para "ENCENDIDO" |
| • La luz piloto de CA (verde) se apaga | Pare el motor, luego reinicie |

ESPECIFICACIONES

DESCRIPCIÓN	<i>PP2100R</i>	<i>PP3000R</i>	<i>PP3500R</i>
Inicio pico	2100	3000	3500
Vatios corrientes	1600	2300	2800
Voltios	120	120	120
Frecuencia	60HZ	60HZ	60HZ
Nivel de ruido	68DB	67DB	69DB
Capacidad Paralela	SI	SI	NO
Operación DC	SI	SI	SI
Voltímetro	NO	NO	NO
Regulación automática de voltaje	NO	NO	NO
Batería	NO	NO	NO
Tipo de inicio	TIRAR / RETROCEDER	TIRAR / RETROCEDER	TIRAR / RETROCEDER
Marca del motor	PURE POWER	PURE POWER	PURE POWER
Tamaño de la maquina	79CC	120CC	212CC
Tipo de motor	OHV	OHV	OHV
Tipo de combustible	GASOLINA SIN PLOMO	GASOLINA SIN PLOMO	GASOLINA SIN PLOMO
Indicador de combustible	NO	NO	NO
Capacidad de gasolina	4L	4L	7L
Material del tanque de gasolina	EL PLASTICO	EL PLASTICO	ACERO
Tipo de aceite del motor	10W30	10W30	10W30
Capacidad de aceite del motor	350ML	450ML	500ML
Aceite de motor incluido	SI	SI	SI
Cierre bajo en aceite	SI	SI	SI
Cumple con PGMA G300-2018	NO	NO	NO
Certificado por la EPA	SI	SI	SI
Cumple con CARB	SI	SI	SI
Manijas de transporte	SI	SI	SI
LONGITUD (PLG)	21	21	32
ANCHO (PLG)	12	12	24
ALTURA (PLG)	20	20	30
PESO LIBRAS	48	48	107

INSTRUCCIONES DE FUNCIONES PARALELAS

PP2100R

Instrucciones: Primero, conecte los 2 inversores con 2 cables paralelos según el dibujo, y luego inicie los inversores de uno en uno.
En este momento, la potencia nominal total será de 3200 W.

PP3000R

Instrucciones: Primero, conecte los 2 inversores con 2 cables paralelos según el dibujo, y luego inicie los inversores de uno en uno.
En este momento, la potencia nominal total será de 4600 W.

Nota: Asegúrese de que los cables estén conectados a los inversores correctamente. Si están conectados incorrectamente, los inversores no emitirán energía y deberán apagarse y volver a encenderse después de que estén correctamente conectado

Nota: La unidad PP500R no tiene funcionalidad paralela.

DECLARACIÓN DE GARANTÍA DE CONTROL DE EMISIONES EVAPORATIVAS Y DE ESCAPE DE CALIFORNIA Y FEDERAL

SUS GARANTÍAS DERECHOS Y OBLIGACIONES

La Junta de Recursos del Aire de California, la Agencia de Protección Ambiental de los Estados Unidos y Chongqing Rato Technology Co., Ltd. (Rato) se complacen en explicar la garantía del sistema de control de escape y evaporación ("emisiones") en su pequeño todoterreno 2019/2020 motor / equipo.

En California, los equipos nuevos que usan pequeños motores todoterreno deben diseñarse, construirse y equiparse para cumplir con los estrictos estándares estatales contra el smog. Rato debe garantizar el sistema de control de emisiones en su pequeño motor / equipo todoterreno durante el período que se detalla a continuación, siempre que no haya habido abuso, negligencia o mantenimiento incorrecto de su pequeño motor / equipo todoterreno que provoque la falla del sistema de control de emisiones . Su sistema de control de emisiones puede incluir partes como el carburador o el sistema de inyección de combustible, el sistema de encendido, el convertidor catalítico, los tanques de combustible, las líneas de combustible (para combustible líquido y vapores de combustible), tapas de combustible, válvulas, botes, filtros, abrazaderas y otros componentes asociados. También se pueden incluir mangueras, correas, conectores y otros conjuntos relacionados con las emisiones.

Donde exista una condición de garantía, Rato reparará su pequeño motor / equipo todoterreno sin costo para usted, incluido el diagnóstico, las piezas y la mano de obra.

COBERTURA DE GARANTÍA DEL FABRICANTE

El sistema de control de emisiones de escape y evaporación en su pequeño motor / equipo todoterreno está garantizado por dos años. Si alguna parte relacionada con las emisiones de su pequeño motor / equipo todoterreno está defectuosa, Rato reparará o reemplazará la parte.

RESPONSABILIDADES DE GARANTÍA DEL PROPIETARIO

Como propietario de un pequeño motor / equipo todoterreno, usted es responsable del desempeño del mantenimiento requerido que figura en el manual del propietario. Rato recomienda que conserve todos los recibos que cubren el mantenimiento de su pequeño motor / equipo todoterreno, pero Rato no puede negar la cobertura de la garantía únicamente por la falta de recibos o por no garantizar el desempeño de todo el mantenimiento programado.

Como propietario de un pequeño motor / equipo todoterreno, sin embargo, debe tener en cuenta que Rato puede negar la cobertura de la garantía si su pequeño motor / equipo todoterreno o una pieza ha fallado debido a abuso, negligencia, mantenimiento inadecuado o modificaciones no aprobadas.

Usted es responsable de presentar su pequeño motor / equipo todoterreno a una relación centro de distribución o centro de servicio tan pronto como exista el problema. Las reparaciones de garantía se completarán en un período de tiempo razonable, que no excederá los 30 días.

Si tiene alguna pregunta sobre sus derechos y responsabilidades de garantía, debe comunicarse con BE POWER EQUIPMENT al 1-800-663-8331 (teléfono gratuito) o enviar un correo electrónico a info@bepressure.com

DEFECTOS REQUISITOS DE GARANTÍA

A - El período de garantía comienza en la fecha en que se entrega el pequeño motor / equipo todoterreno a un comprador final.

B - Cobertura de garantía general de emisiones. Rato garantiza al comprador final y a cada propietario posterior que el motor o equipo es:

1. Diseñado, construido y equipado para cumplir con todas las regulaciones aplicables adoptadas por la Junta de Recursos del Aire; y
2. Libre de defectos en materiales y mano de obra que provoquen la falla de una parte garantizada por un período de dos años.

C - La garantía de las piezas relacionadas con emisiones se interpretará de la siguiente manera:

1. Cualquier parte garantizada que no esté programada para reemplazo como mantenimiento requerido en las instrucciones escritas debe estar garantizada por el período de garantía definido en la Subsección (b) (2). Si alguna de esas partes falla durante el período de cobertura de la garantía, debe ser reparada o reemplazada por Rato de acuerdo con la subsección (4) a continuación. Cualquier parte reparada o reemplazada por la garantía debe estar garantizada por el período de garantía restante.
2. Cualquier parte garantizada que esté programada solo para inspección regular en las instrucciones escritas debe estar garantizada por el período de garantía definido en la Subsección (b) (2). Una declaración en dichas instrucciones escritas en el sentido de "reparar o reemplazar según sea necesario" informará a los propietarios de la cobertura de la garantía para las piezas relacionadas con las emisiones. El reemplazo dentro del período de garantía está cubierto por la garantía y no reducirá el período de cobertura de la garantía. Cualquier parte reparada o reemplazada bajo garantía debe estar garantizada por el período de garantía restante.
3. Cualquier parte garantizada que esté programada para reemplazo como mantenimiento requerido en las instrucciones escritas debe estar garantizada por el período de tiempo anterior al primer punto de reemplazo programado para esa parte. Si la pieza falla antes del primer reemplazo programado, la pieza debe ser reparada o reemplazada por Rato de acuerdo con la subsección (4) a continuación. Cualquier parte reparada o reemplazada bajo garantía debe estar garantizada por el resto del período anterior al primer punto de reemplazo programado para la parte.

4. La reparación o el reemplazo de cualquier parte garantizada según las disposiciones de la garantía se deben realizar sin cargo para el propietario en una estación de garantía.
5. A pesar de las disposiciones de la Subsección (4) anterior, los servicios de garantía o reparaciones deben proporcionarse en los centros de distribución que están autorizados para dar servicio al motor / equipo en cuestión.
6. No se debe cobrar al propietario por el trabajo de diagnóstico que conduzca a la determinación de que una parte garantizada es de hecho defectuosa, siempre que dicho trabajo de diagnóstico se realice en una estación de garantía.
7. Rato es responsable por daños a otros componentes del motor / equipo causados por una falla bajo garantía de cualquier parte garantizada.
8. A lo largo del período de garantía del sistema de control de emisiones establecido en la subsección (b) (2), Rato debe mantener un suministro de partes garantizadas suficiente para satisfacer la demanda esperada de tales partes y debe obtener partes adicionales si ese suministro se agota.
9. Las piezas de repuesto aprobadas por el fabricante que no aumentan las emisiones de escape o evaporativas del motor o el sistema de control de emisiones deben usarse en el desempeño de cualquier mantenimiento o reparación de garantía y deben proporcionarse sin cargo al propietario. Tal uso no reducirá las obligaciones de garantía de Rato.
10. No se pueden usar piezas adicionales o modificadas que no estén exentas por la Junta de Recursos del Aire. El uso de cualquier pieza adicional o modificada no exenta será motivo para rechazar un reclamo de garantía. Rato no será responsable de garantizar fallas de partes garantizadas causadas por el uso de un complemento o parte modificada no exenta.
11. Rato que emite la garantía proporcionará todos los documentos que describan los procedimientos o políticas de la garantía dentro de los cinco días hábiles posteriores a la solicitud del Oficial Ejecutivo.

D - Lista de piezas de garantía de emisiones para escape

1. Sistema de medición de combustible
 - Carburador y partes internas (y / o regulador de presión o sistema de inyección de combustible).
 - Sistema de retroalimentación y control de la relación aire / combustible.
 - Sistema de enriquecimiento de arranque en frío.
2. Sistema de inducción de aire
 - Sistema controlado de toma de aire caliente.
 - Colector de admisión.
 - Filtro de aire.
3. Sistema de encendido
 - Bujías
 - Magneto o sistema de encendido electrónico.
 - Sistema de avance / retardo de chispas.
4. Exhaust Gas Recirculation (EGR) System
 - Cuerpo de válvula de EGR y espaciador de carburador, si corresponde.
 - EGR tasa de retroalimentación y sistema de control.

5. Sistema de inyección de aire
 - Bomba de aire o válvula de pulso.
 - Válvulas que afectan la distribución del flujo.
 - Distribuidor múltiple.
6. Sistema de catalizador o reactor térmico
 - Conversor catalítico.
 - Reactor termal.
 - Colector de escape.
7. Controles de Partículas
 - Trampas, filtros, precipitadores y cualquier otro dispositivo utilizado para capturar las emisiones de partículas.
8. Artículos misceláneos usados en sistemas anteriores
 - Controles electrónicos.
 - Válvulas e interruptores de vacío, temperatura y tiempo sensibles.
 - Mangueras, correas, conectores y conjuntos.

E - Lista de piezas de garantía de emisiones para Evap

1. Depósito de combustible
2. Tapa de combustible
3. Líneas de combustible (para combustible líquido y vapores de combustible)
4. Conexiones de línea de combustible
5. Abrazaderas *
6. Válvulas de alivio de presión*
7. Válvulas de control*
8. Solenoides de control *
9. Controles electrónicos *
10. Diafragmas de control de vacío *
11. Cables de control *
12. Enlaces de control *
13. Válvulas de purga *
14. Juntas *
15. Separador de líquidos / vapores
16. Recipiente de carbono
17. Soportes de montaje del recipiente
18. Conector del puerto de purga del carburador

* Nota: Como se relacionan con el sistema de control de emisiones evaporativas.

Rato proporcionará con cada nuevo motor / equipo todoterreno pequeño instrucciones escritas para el mantenimiento y uso del motor / equipo por parte del propietario.

PURE POWER

**Si necesita ayuda con el
montaje u operación de su
generador inversor por favor
correo electrónico**

info@purepowerequipment.ca

WWW.PUREPOWEREQUIPMENT.COM